

QUEIMADORES MONOBLOCO A GÁS, ÓLEO & DUAL

Queimadores monobloco SANTEC são compactos, devido a sua geometria de construção, ventilador e corpo montados em apenas um bloco. Esse tipo de construção é ideal para aplicação em local com limitação de espaço. São fornecidos com conjunto de válvulas para Gás, Óleo ou Dual.

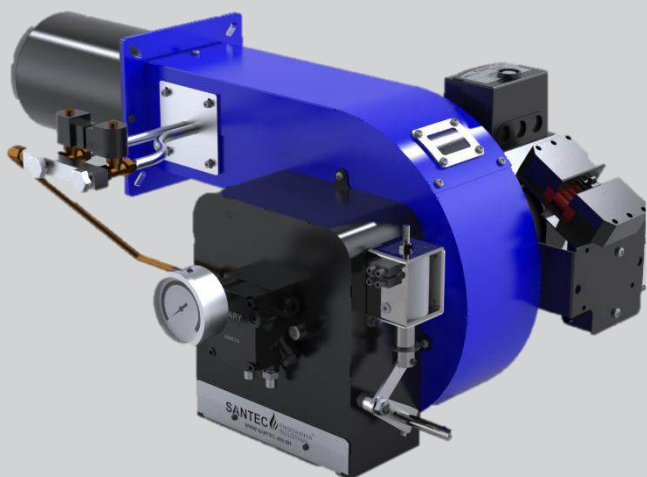

Os queimadores monoblocos oferecem taxa de modulação de até 4:1. Podem ser configurados em estágio único, dois estágios ou chama modulante com controle de modulação proporcional (ar e combustível).

Principais benefícios:

Baixos índices de consumo de combustível e de emissões de gases poluentes.

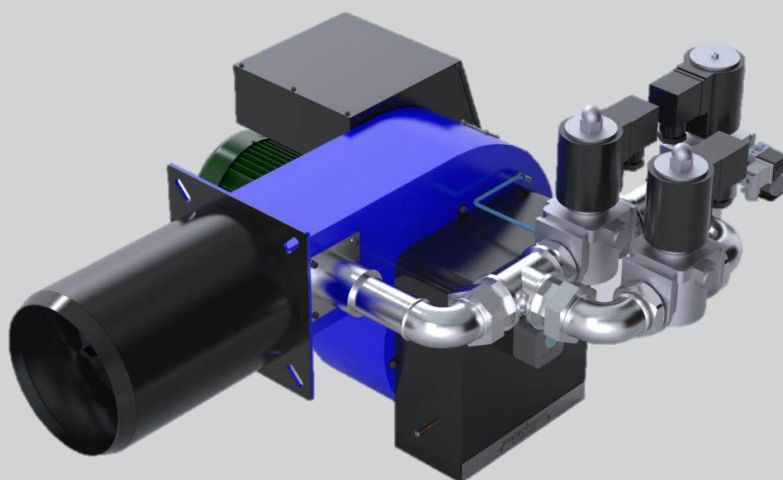

MODELOS	S-M-G-80 até S-M-G-3000 / S-M-D-80 até S-M-D-3000
POTÊNCIA	A partir de: 80.000 até 3.000.000 Kcal
CONFIGURAÇÃO	Um estágio de chama, dois estágios de chama ou chama modulante proporcional
COMBUSTÍVEL	Gás GLP, Gás Natural, Biogás, Óleo Diesel e Duo-Combustível. *(outras opções consultar)
APLICAÇÃO	Estufas, Fornos, Caldeiras, Aquecedores de Água, Óleo Térmico, Aquecimento de Ar, Refinarias, Panificação, Calefação, Aquecimento Agrícola, Usina de Asfalto, Secagem de Grãos, Estações Ambientais.
RANGE	Turn-down de até 4:1